

Caratteristiche Tecniche:

L'apparecchiatura di precarica AR costituisce uno strumento indispensabile per le operazioni di controllo e di ripristino della pressione dell'azoto negli accumulatori.

Pressione max di lavoro: 500 bar

Corpo: in acciaio con zincatura trivalente

Esecuzione standard:

- manometro incluso
- pratica valigetta dedicata
- 2.5 m di tubo flessibile per il collegamento alla bombola d'azoto con attacco 3/8" BSP

Disponibile:

RID132 - Riduzione 5/8" UNF > 1/32"

RID78 - Riduzione 5/8" UNF < 7/8" UNF

ARM28 - Apparecchiatura per valvola M28x1,5

Istruzioni per l'utilizzo:

Riduzione pressione:

a) Dopo aver accertato che non vi sia presente pressione nel circuito sul quale si trova eventualmente installato l'accumulatore, svitare completamente il pomolo superiore aprispillo ed avvitare l'apparecchiatura sulla valvola azoto dell'accumulatore.

b) Svitare il pomolo della valvola di scarico azoto ed avvitare il pomolo superiore di apertura sino a quando non venga visualizzata dal manometro la pressione interna all'accumulatore o sino a fondo corsa nel caso in cui quest'ultimo risulti essere completamente scarico.

c) Verificata la pressione interna, per ridurre la stessa, è necessario avvitare lentamente il pomolo posto sulla valvola di scarico sino a raggiungere il valore desiderato, fatto ciò, svitare nuovamente il pomolo per permettere la richiusura automatica di tale valvola. Successivamente svitare il pomolo superiore, ed eliminare la pressione residua presente nella apparecchiatura riavvitando il pomolo posto sopra la valvola di scarico. Svitare l'intera apparecchiatura.

Ricarica:

Effettuare le medesime operazioni sopra descritte, inserendo l'innesto rapido collegato alla bombola d'azoto secco, prima di effettuare l'apertura del pomolo superiore aprispillo. Ricaricare in modo lento per permettere alla membrana o alla sacca di adattarsi progressivamente al cambio di precarica. E' d'obbligo installare sempre un riduttore di pressione all'uscita delle bombole, senza il quale una manovra errata sottoporrebbe l'accumulatore ad una pressione superiore a quella massima consentita dal corpo pregiudicandone il funzionamento e le caratteristiche di sicurezza. Viene consigliato un controllo periodico ogni sei mesi di lavoro.

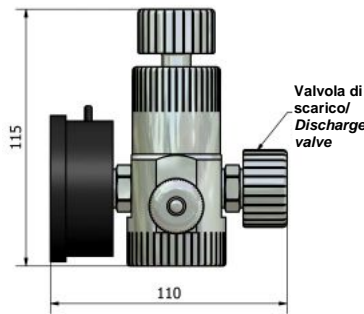
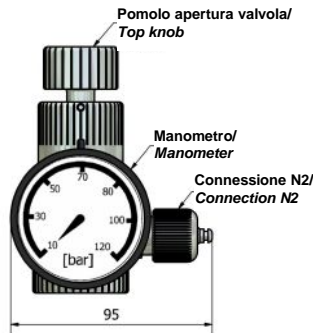

Tipo Type	Scala del manometro Manometer Scale
	bar
AR 1.0	0 > 6
AR 1.1	0 > 16
AR 1	0 > 40
AR 2	0 > 60
AR 3	0 > 100
AR 4	0 > 160
AR 5	0 > 250
AR 6	0 > 400

Technical Features:

The equipment of preload AR is an essential tool for the operations of control and restoration of the pressure of the nitrogen in the accumulators.

Maximum working pressure: 500 bar

Body: in zinc-plated steel

Standard execution:

- manometer included
- useful dedicated handbag
- 2.5 m flexible pipe for cylinder nitrogen with thread connection of 3/8" BSP

Available:

RID132 - Adaptor 5/8" UNF > 1/32"

RID78 - Adaptor 5/8" UNF < 7/8" UNF

ARM28 - Unit for valve M28x1,5

Instruction for use:

How To Check Nitrogen Pressure:

a) After making sure that there is no pressure in this circuit which is eventually installed the accumulator, unscrew completely the top knob and screw the filling and unit device on the accumulator's nitrogen valve.

b) Unscrew the knob of the nitrogen discharge valve and turn the knob situated on top of the AR device clockwise until the manometer signals the pressure that there is inside the accumulator. If the knob is fully turned clockwise and the manometer doesn't show any pressure the accumulator discharged.

c) Once nitrogen pressure is checked, turning gently clockwise the knob of the discharge valve the pressure will start to decrease. Once the wanted nitrogen pressure is reached, fully unscrew the knob on top of the AR device, screw completely the knob of the nitrogen discharge valve to eliminate residual pressure. After that is possible to unscrew "AR" valve from the accumulator taking care of to re-install the protection cap of filling valve on turning strongly.

Filling Of Nitrogen:

Repeat A.M. operations connecting the nitrogen bottle quick release coupling before opening the valve knob. Start filling nitrogen very gently. We recommend using a gas pressure reducer installed on the bottle in order to avoid over-pressurizations of the accumulator body during filling operation, especially when the precharge is low in pressure. Check nitrogen precharge approximately every six months.

VALVOLA AZOTO TIPO/NITROGEN VALVE TYPE R

Caratteristiche Tecniche:

Corpo: acciaio con zincatura trivalente

Pressione massima di lavoro: 400 bar

Disponibile:

- corpo in acciaio inox AISI 316L

Installazione:

- accumulatori
- controllo o variazione di pressione in qualsiasi sistema a gas o fluido
- spurgo dell'aria in circuiti idraulici chiusi

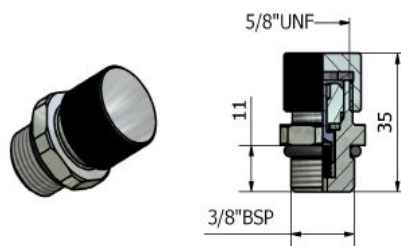

Technical Features:

Body: zinc-plated steel

Maximum working pressure: 400 bar

Available also:

- with body in AISI 316L stainless steel

Installation:

- accumulatori
- controllo o variazione di pressione in any system to gas or fluid
- drainage of the air in closed hydraulic circuits